

Bedienungsanleitung

User Manual

Deutsch
English

TEAM FOUR

black	TM40-0
white	TM40-1
grey	TM40-2
light blue	TM40-3

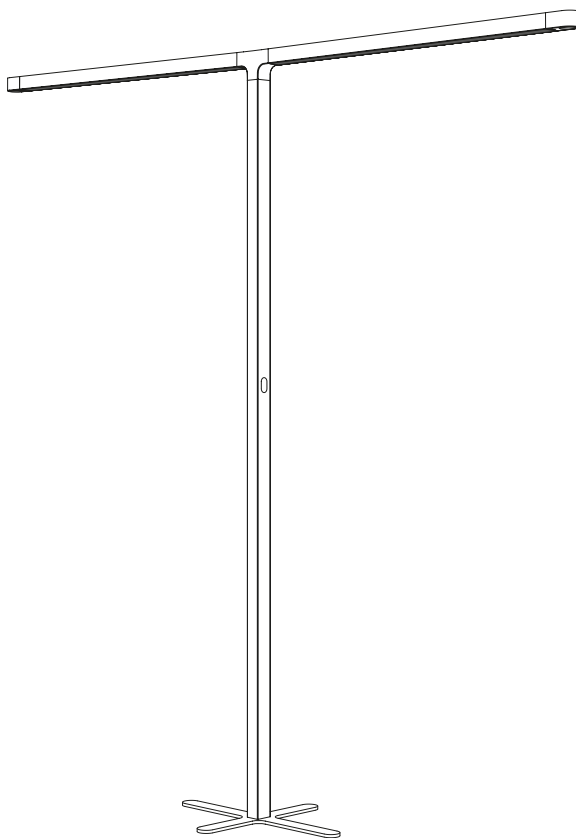

tobias grau

Inhaltsverzeichnis

Table of contents

- 04 Technische Daten / Technical data
- 06 Sicherheitshinweise, Allgemeine Hinweise
- 07 Safety instructions, General information
- 08 Pflegehinweise, Garantie
- 09 Care instructions, Guarantee
- 10 Lieferumfang / Scope of delivery
- 11 Maße / Dimensions
- 12 Montage / Assembly
- 15 Demontage / Disassembly
- 16 Funktionen
- 17 Functions
- 18 Fehlerdiagnose
- 19 Fault diagnosis

Technische Daten



PRI 220-240V / 50-60 Hz / SEC max. 60V 900mA / 240W LED

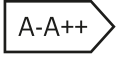

Diese Leuchte enthält eingebaute LEDs.
A-A++



Schutzklasse 1



Smart Touch Panel



12 kg



Für die Verwendung in trockenen Innenräumen geeignet.



Dieses Produkt muss nach seiner Lebensdauer fachgerecht entsorgt werden; es darf nicht mit dem normalen Hausmüll entsorgt werden.



CE-Konformitätszeichen

Technical data



PRI 220-240V / 50-60 Hz / SEC max. 60V 900mA / 240W LED

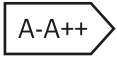

This luminaire contains built-in LEDs.
A-A++



Protection class 1



Smart Touch Panel



12 kg



This luminaire has been developed for indoor use.



This product must be disposed of properly at the end of its service life; it must not be disposed of with normal household waste.



CE-conformity mark

Sicherheitshinweise



Die Leuchte darf nicht geöffnet werden.

Allgemeine Hinweise

Bitte lesen Sie sich diese Anleitung vor der Montage sorgfältig durch. Sie vermeiden dadurch Fehler, die zu einer Funktionsstörung führen könnten.

Bewahren Sie diese Anleitung zum späteren Nachschlagen auf.

Diese Leuchte wurde für die Nutzung im Innenbereich entwickelt und ist zur Beleuchtung von Räumen bestimmt.

Abweichungen in Helligkeit und Weißton der LEDs sind herstellungsbedingt und kein Grund zur Reklamation.

Die LEDs in dieser Leuchte können nur vom Hersteller ausgetauscht werden.

Safety instructions



The luminaire must not be opened.

General information

Please read this manual carefully before assembly and mounting. This will help avoid errors that could lead to a malfunction.

Keep this manual for future reference.

This luminaire has been developed for indoor use and is intended for the lighting of rooms.

Differences in LED brightness and white tone are a normal occurrence in manufacture and do not constitute reason for complaint.

The LEDs can be replaced by the manufacturer only.

Pflegehinweise

Bitte reinigen Sie diese Leuchte mit einem trockenen Tuch, am besten mit einem Microfasertuch für empfindliche Oberflächen. Reinigen Sie die Leuchte erst, nachdem sie abgekühlt ist.

Oberflächenschutz: Alle polierten, lackierten oder galvanisch veredelten Oberflächen müssen gegen jede Art von Belastung geschützt werden. Das gilt insbesondere für die Kupferteile, da sie nur mit einem unsichtbaren Anlaufschutz versehen sind.

Garantie

Sie haben ein hochwertiges Produkt erworben, das mit äußerster Sorgfalt hergestellt und verpackt wurde. Sollten Sie dennoch Grund zur Beanstandung haben, wenden Sie sich bitte an Ihren Händler und geben Sie die Endkontrollnummer an, die Sie auf der letzten Seite dieser Anleitung finden. Wir werden Ihre Reklamation so schnell wie möglich bearbeiten. Unsere Garantie gilt nur für Leuchten, die sachgemäß montiert wurden – wir empfehlen daher die Montage durch einen Fachbetrieb. Achten Sie im Fall einer Rücksendung bitte auf eine schützende Verpackung, um Schäden durch den Transport zu vermeiden.

Care instructions







Please clean this luminaire with a dry cloth. We recommend microfibre cloths for sensitive surfaces. Only clean the luminaire after it has cooled down.

Surface protection: all polished, lacquered or galvanised surfaces must be protected against all types of stresses – especially all copper parts, as they are only provided with an invisible protection against tarnishing.

Guarantee

You have purchased a high-quality product that was produced and packaged with the utmost care. Should you nevertheless have grounds for complaint, please contact your retailer quoting the final inspection number as stated on the last page of this document. We will deal with your complaint as soon as possible. This guarantee applies only to products that have been installed/asssembled correctly – we therefore recommend installation/assembly by a qualified person.

Lieferumfang Scope of delivery

Lieferumfang Package contents		Anzahl Quantity
Leuchtkopf Luminaire head		1
Schaft Shaft		1
Leuchtenfuß Base		1
Abdeckung Cover		1
Inbusschlüssel Allen key		1
Schrauben M5×16 M5×16 screws		2

Maße Dimensions

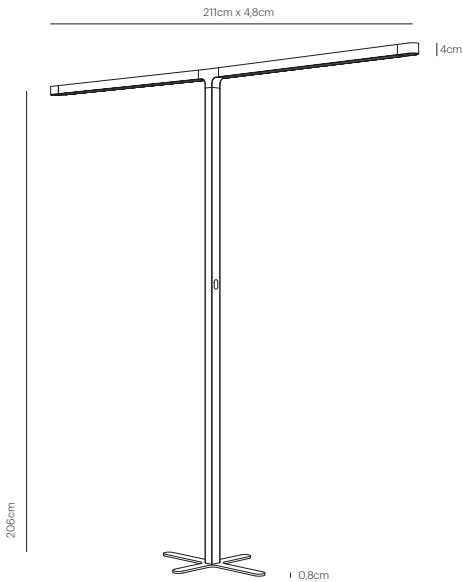

DE Bitte überprüfen Sie die Leuchte vor dem Gebrauch auf optische Mängel oder Kratzer. Sobald das Produkt in Betrieb genommen wurde, erlischt das Recht auf Reklamationen wegen ästhetischer Mängel.

EN This product must be checked for visual defects, and/or scratches, before use. Once the product has been put into operation, the customer no longer retains the right to issue a complaint due to aesthetic.

Montage Assembly

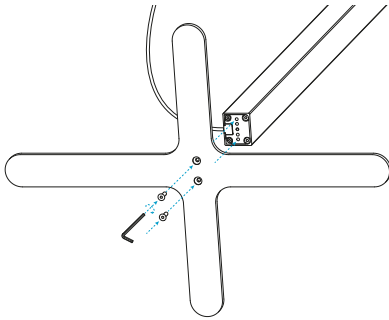

DE Legen Sie den Schaft auf eine weiche Unterlage, während Sie den Leuchtenfuß montieren. Das vermeidet Kratzer. Achten Sie darauf, dass der Touch- und Kabelauslass in Richtung Leuchtenkopf zeigt.

Ziehen Sie die Schrauben fest an und verwenden Sie dazu nur den beiliegenden Inbusschlüssel.

EN To assemble the lamp base, place the shaft on a soft surface to avoid scratches. Make sure that the touch and cable outlet are facing in the direction of the lamp head.

Tighten the screws firmly, using only the enclosed assembly material.

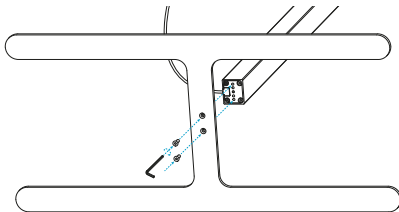

DE Montage H-förmiger Fuß

EN H-Shaped Base Assembly

Montage Assembly

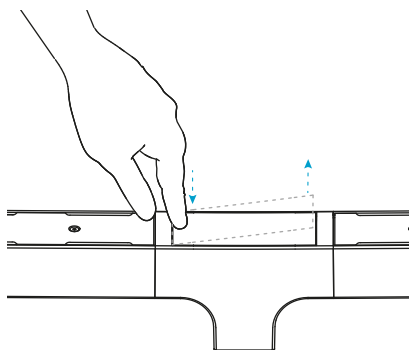

DE Um den Leuchtenkopf am Schaft zu befestigen, drücken Sie zuerst leicht auf den Leuchtenkopf, um ihn zu öffnen.

EN To affix the lamp head to the shaft, first gently press the lamp head to open.

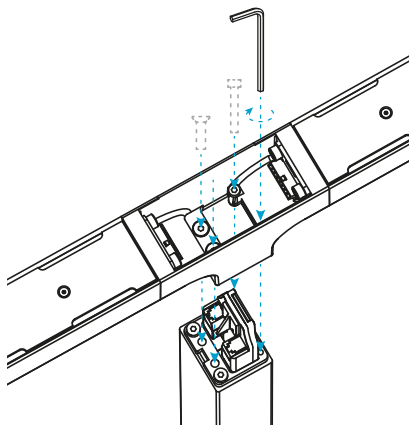

DE Setzen Sie den Leuchtenkopf auf den Schaft. Achten Sie dabei auf die Ausrichtung des Kopfes anhand der unterschiedlichen Schraubenabstände. Ziehen Sie die vier Schrauben leicht an.

EN To affix the lamp head to the shaft, pay attention to the right direction of the head based on the different screw distances. Gently loosen the screws at the lamp head.

Montage Assembly

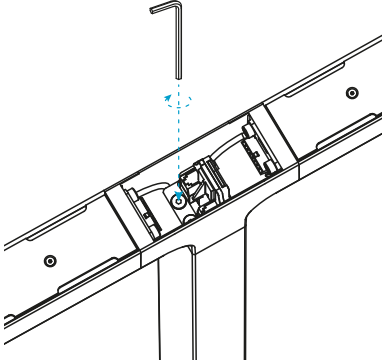

DE Richten Sie den Leuchtenkopf gerade aus und ziehen die Schrauben fest.

EN Align the lamp head with the shaft and tighten the screws.

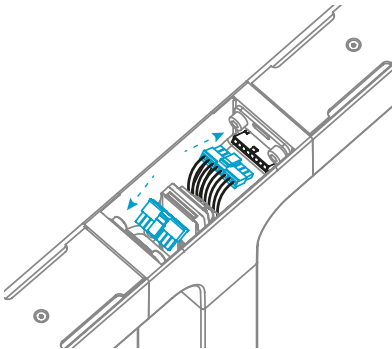

DE Stecken Sie die zwei achtpoligen Stecker in die gegenüberliegenden Buchsen.

EN Insert the two eight-pin plug into the opposite sockets.

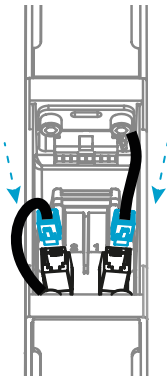

DE Stecken Sie die zwei Modularstecker in die mit „1“ gekennzeichneten Buchsen.

EN Plug the two modular connector into the sockets marked "1".

Montage Assembly

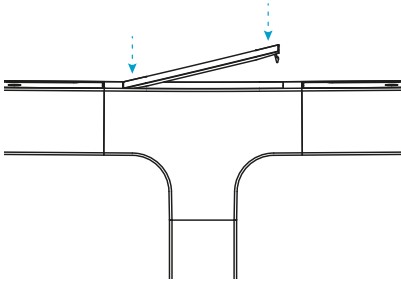

DE Setzen Sie die Abdeckung ein

EN Put the cover in place

Demontage Disassembly

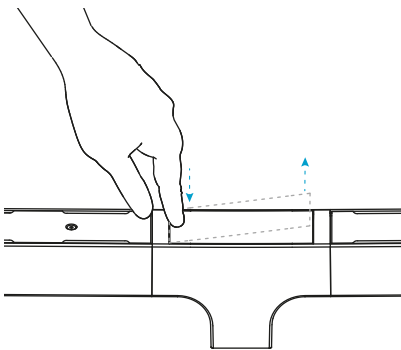

DE Entfernen Sie zur Demontage die Abdeckung am Leuchtenkopf. Drücken Sie dafür vorsichtig auf die Abdeckung und ziehen Sie sie zu sich heran. Gehen Sie nun genau wie bei der Montage vor, bloß in umgekehrter Reihenfolge.

EN Gently press the lamp cover to release and pull it towards you. Now proceed in exactly the same way as for assembly, but in reverse order.

Funktionen

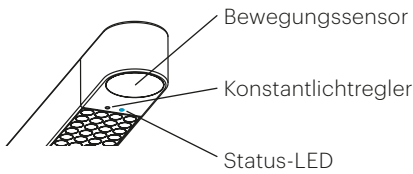

DE Einschalten / Ausschalten – Dimmen

Kurzes Tippen: Ein / Aus

Lange Berührung: Dimmen

5x kurzer Touch: Wechsel zwischen automatischem und manuellem Modus.

Der automatische Modus umfasst folgende Funktionen:

- Der Bewegungssensor ist aktiv. Wenn der Sensor 15 Minuten lang keine Bewegung erkennt, schaltet sich die Leuchte automatisch aus.
- Der Konstantlichtregler passt die Helligkeit der Leuchte automatisch an die Umgebungshelligkeit an.
- Autostart: War der Strom zwischenzeitlich abgestellt (beispielsweise nachts), schaltet sich die Leuchte bei Spannungswiederkehr automatisch ein.

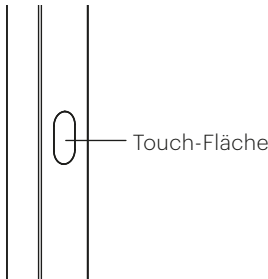

Im manuellen Modus sind Bewegungssensor, Konstantlichtregler und Autostart deaktiviert. Das Statuslicht leuchtet dann blau.

Functions

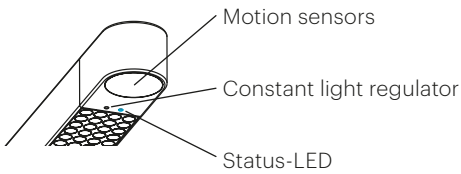

EN On / off – dim

Short touch: on / off

Long touch: dim

5 short taps: switch between manual and automatic mode.

Automatic mode includes the following functions:

- Activated movement sensor: When the movement sensor detects no movement for 15 minutes, the lamp switches off automatically.
- Constant light regulator: the brightness of the lamp automatically adjusts to ambient illumination.
- Autostart: If the power is switched off (for example during the night), the lamp automatically turns on when reconnected to power.

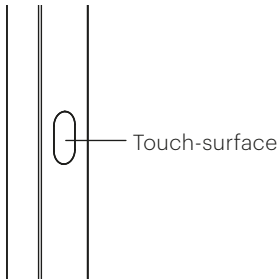

In manual mode, the motion sensor, constant light sensor and autostart are deactivated. The status LED will light blue.

Fehlerdiagnose

Problem	Mögliche Ursachen	Behebung
Der Konstantlichtregler funktioniert nicht (die Leuchte dimmt z.B. nicht automatisch hoch, wenn es in der Umgebung dunkel wird).	Der manuelle Modus ist aktiv. Das Statuslicht leuchtet blau.	Tippen Sie fünfmal kurz auf den Touch-Schalter, um den automatischen Modus zu aktivieren. Das Statuslicht erlischt.
Der Sensor reagiert nicht auf Bewegung.	Der manuelle Modus ist aktiv. Das Statuslicht leuchtet blau.	Tippen Sie fünfmal kurz auf den Touch-Schalter, um den automatischen Modus zu aktivieren. Das Statuslicht erlischt.
Das Statuslicht leuchtet gelb.	Kommunikationsproblem des Sensors.	Der Leuchtenkopf und das Controller-Modul müssen eingeschickt werden.
Das Statuslicht leuchtet rot.	Signalstörung beim Konstantlichtregler.	Der Leuchtenkopf muss eingeschickt werden.

Fault diagnosis

Problem	Possible cause	Possible solution
The constant light controller does not work (for example, the space gets dark, but the luminaire does not automatically dim up).	The lamp is set to manual mode (Status LED blue).	Tap 5 times on the touch panel to switch back to automatic mode (Status LED goes out).
The sensor does not respond to movement.	The lamp is set to manual mode (Status LED blue).	Tap 5 times on the touch panel to switch back to automatic mode (Status LED goes out).
The status light is yellow.	Communication problem with the sensor.	The lamp head and sensor module should be sent in for inspection.
The status light is red.	Signal problem with the light sensor.	The lamp head should be sent in for inspection.

Endkontrollnummer

2 Jahre Garantie

5 Jahre Garantie auf die LED

Final inspection number

2 year guarantee

5 year guarantee of LED

