





 -Montage auf normal entflammbaren Flächen nicht zulässig (150W)
 -No suitability for direct mounting on normal flammable surfaces
 -Ne pas convient pour le montage sur surfaces normalement inflammables
 -Montaggio su normali superfici infiammabili non ammesso

 -Montage auf normal entflammbaren Flächen zulässig (100W)
 -Suitability for direct mounting on normal flammable surfaces
 -Convient pour le montage sur surfaces normalement inflammables
 -Montaggio su normali superfici infiammabili ammesso

 0,3 m
 -Mindestabstand zu angestrahlten Flächen 0,3m!
 -Minimum distance from lighted objects 0,3m!
 -Distance minimale de la surface éclairée 0,3m!
 -Distanza minima dagli oggetti da illuminare 0,3m!

 -Niederdrucklampen verwenden!
 -Use low pressure lamps!
 -Utiliser des ampoules basse pression!
 -Utilizzare lampade a bassa pressione!

 B15d max. 150W  (100W )

Pflegehinweise · Instruction for care
 Conseils d'entretien · Avvertenze di manutenzione

Das Reinigen muß in abgekühltem Zustand erfolgen. · Cleaning must only be carried out when the lamp is cool. · Le nettoyage doit s'effectuer uniquement lorsque celui-ci est froid. · Le lampade devono essere fredde durante la pulizia.

SIMPLE alu pol, brass pol:

Sie haben eine handpolierte Leuchte erworben. Die verbleibenden Bearbeitungsspuren (Polierstrich) geben jeder Leuchte Ihren individuellen Charakter.

Zur Pflege der Oberfläche, sollten Sie nur weiche Tücher und z.B. Sidol verwenden. In der Regel reicht das Reinigen mit einem Microfasertuch aus.

You have bought a hand-polished lamp. The remaining traces of processing (polish streaks) give your lamp and individualised character. For surface maintenance, you should only use soft cloth and a cleaner like Sidol. Normally cleaning with a micro-fibre cloth suffices.

Vous venez d'acquérir un luminaire poli à la main. Les traces qui se trouvent sur la surface (traits de polissage) procurent à chaque luminaire son caractère individuel.

Pour l'entretien de la surface, veuillez n'utiliser qu'un chiffon doux ainsi que du SIDOL (nettoyant pour métal) par exemple.

En règle général, le nettoyage avec un chiffon micro-fibre suffit

Avete acquistato una lampada lucidata a mano. Le striature di lavorazione (linee di lucidatura) danno a ciascuna lampada il suo carattere individuale. Per la cura della superficie utilizzare solo panni morbidi e prodotti per la pulizia di metalli (per es. Sidol). Normalmente basta una pulizia con un panno in microfibra.

SIMPLE alu sat, brass:

Bitte die Leuchte ausschließlich mit einem trockenen Tuch reinigen. Wir empfehlen Microfasertücher.

Please clean the lamp with a dry cloth only. We recommend microfiber cloths.

Veuillez nettoyer le luminaire uniquement avec un chiffon sec. Nous recommandons des chiffons en microfibre.

Per favore pulire la lampada esclusivamente con un panno asciutto. Si consiglia di utilizzare tessuti in microfibra.

Endkontrollnummer	2 Jahre Garantie
Final inspection number	2 years guarantee
numéro de contrôle final	2 ans de garantie
numero di controllo finale	2 anni di garanzia

Sie haben ein hochwertiges Produkt erworben, welches mit Sorgfalt produziert und verpackt worden ist. Sollten Sie dennoch einmal Grund zur Beanstandung haben, wenden Sie sich bitte ausschließlich an Ihr Einrichtungs- bzw. Leuchtenhaus. Geben Sie bitte die oben genannte Endkontrollnummer an. Ihre Reklamation wird bei uns im Hause umgehend bearbeitet. Bitte haben Sie Verständnis, daß eine Garantie unsererseits nur bei sachgemäßer Montage übernommen werden kann - wir empfehlen daher Fachbetriebe. Fragen Sie auch Ihr Einrichtungs- bzw. Leuchtenhaus diesbezüglich.

You have purchased a high-quality product, which has been produced and packed with great care. Nevertheless, if you should have any reason to complain, please immediately contact your interior decorator and/or lamp dealer. Please specify the final inspection number mentioned above, your complaint will be processed by us immediately. Please understand that we are only able to honour guarantees if fitting has been carried out correctly - we therefore recommend you to use a qualified electrician. You can also obtain advice from your interior decorator or lamp dealer.

Vous venez de faire l'acquisition d'un produit de qualité supérieure, fabriqué et emballé avec le plus grand soin. Si vous aviez cependant un motif de réclamation, veuillez vous adresser immédiatement à votre magasin d'ameublement ou de luminaires, en indiquant le numéro de contrôle final mentionné ci-dessus. Notre maison donnera suite sans tarder à votre réclamation. Vous comprenez aisément que nous ne pouvons assurer de garantie que dans le cas où le montage du matériel a été effectué correctement - par conséquent, nous vous recommandons de vous adresser à un spécialiste. Demandez conseil à votre magasin d'ameublement ou de luminaires.

Avete deciso di acquistare un prodotto d'alto valore, prodotto ed imballato con accuratezza. Qualora ci fossero motivazioni oggettive per un reclamo, indirizzarle immediatamente al Vostro rivenditore o negozi specializzati. Indicare il numero di controllo finale sopra riportato. Il Vostro reclamo verrà elaborato presso di noi. Considerate che da parte nostra possiamo assumere la garanzia del prodotto soltanto nel caso in cui il montaggio avvenga a regola d'arte: consigliamo dunque di rivolgersi ad aziende d'installazione specializzate; chiedere anche a tal riguardo al Vostro rivenditore o a negozi specializzati.

TOBIAS GRAU GMBH
 SIEMENSSTRASSE 35B
 D-25462 RELINGEN

internet: <http://www.tobiasgrau.com>
 email: info@tobiasgrau.com



Smarck GmbH
 EDC/38C/6W/927/230V/A001

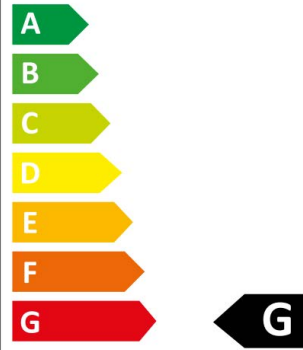

6
 kWh/1000h

 2019/2015

SIMPLE

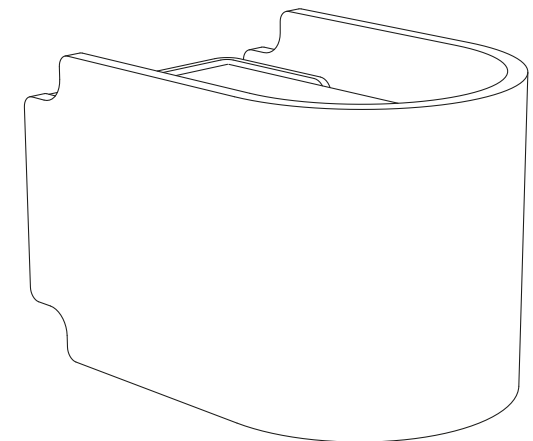

Montageanleitung · Assembly instruction
 Notice de montage · Istruzioni montaggio

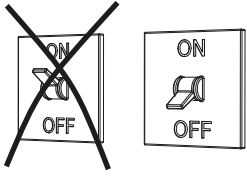

1.

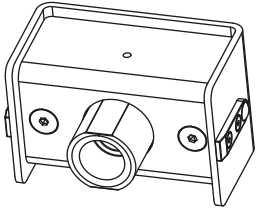

2.

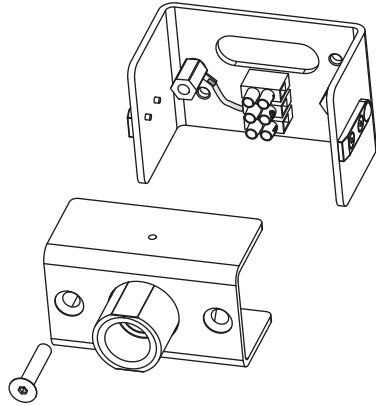

Anschluß der Leuchte · Connection of the light
 Branchement du luminaire · Installazione della lampada

1.

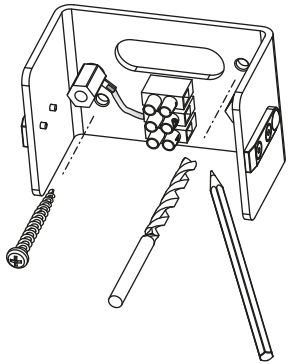

2.

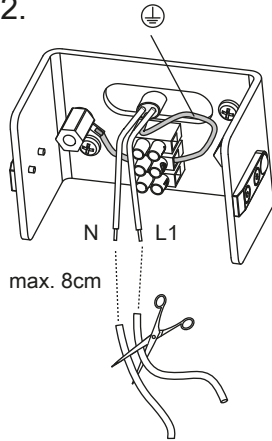

Schutzschläuche über die ganze Länge der Anschlusskabel überziehen.

Cover the whole length of the electrical cable with the attached protection tube.

Veuillez recouvrir par le tuyau de protection toute la longueur du cable électrique.

Inserire i tubi protettivi per tutta la lunghezza del cavo connettore.

Anschluß der Leuchte · Connection of the light
 Branchement du luminaire · Installazione della lampada

3.

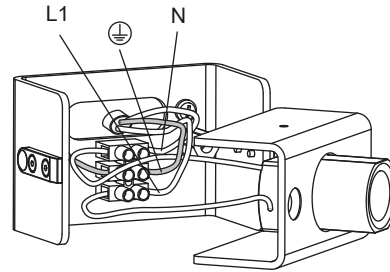

4.

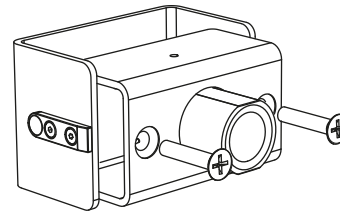

5.

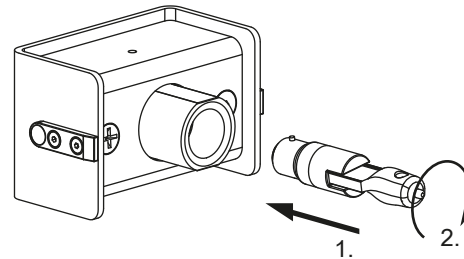

6.

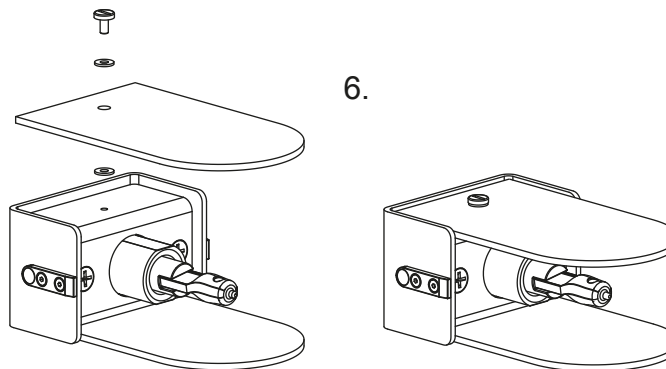

7.

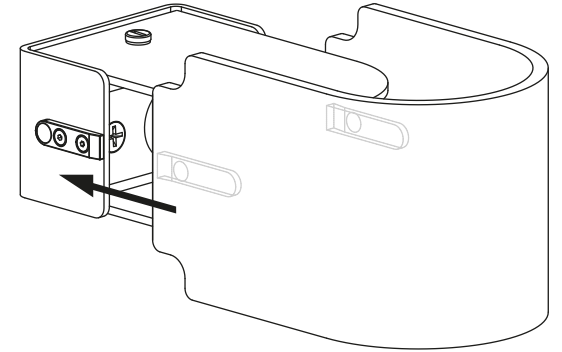

Dimmer · Dimmers · Variateurs · Regolatori di luminosità

Dimmer für Halogen-Hochvoltlampen verwenden.

Use dimmers for high-voltage halogen lamps.

Utiliser un variateur pour ampoule halogène haute tension.

Utilizzare regolatori per lampade alogene ad alta tensione.

Wechseln des Leuchtmittels · Changing the bulb
 Changement de l'ampoule · Sostituzione della lampada

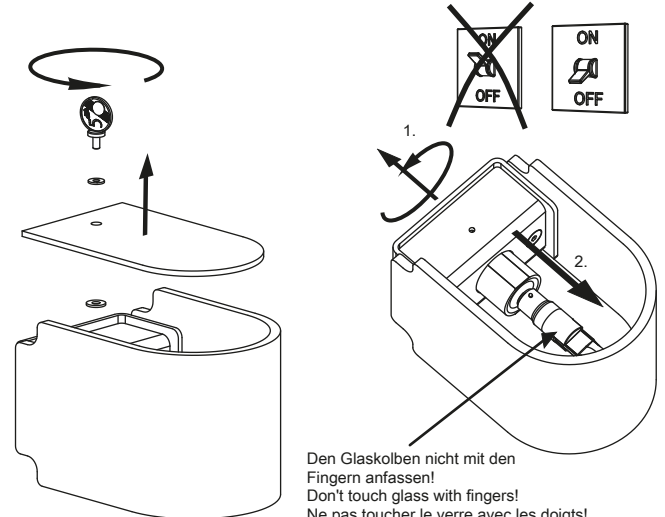

Den Glaskolben nicht mit den Fingern anfassen!
 Don't touch glass with fingers!
 Ne pas toucher le verre avec les doigts!
 Non toccare il vetro con le dita!